

ÜNAL MAKİNA

Adres : Akdeniz San. Sit. 5005 sk. NO:121 Antalya/Turkey

Tel : 0242.2214153

Fax : 0242.2214453

www.havateknik.com

UMT 114 KAPORTA AÇMA POMPASI KULLANIM VE BAKIM KLAVUZU

1. UMT 114 PARÇALARI:

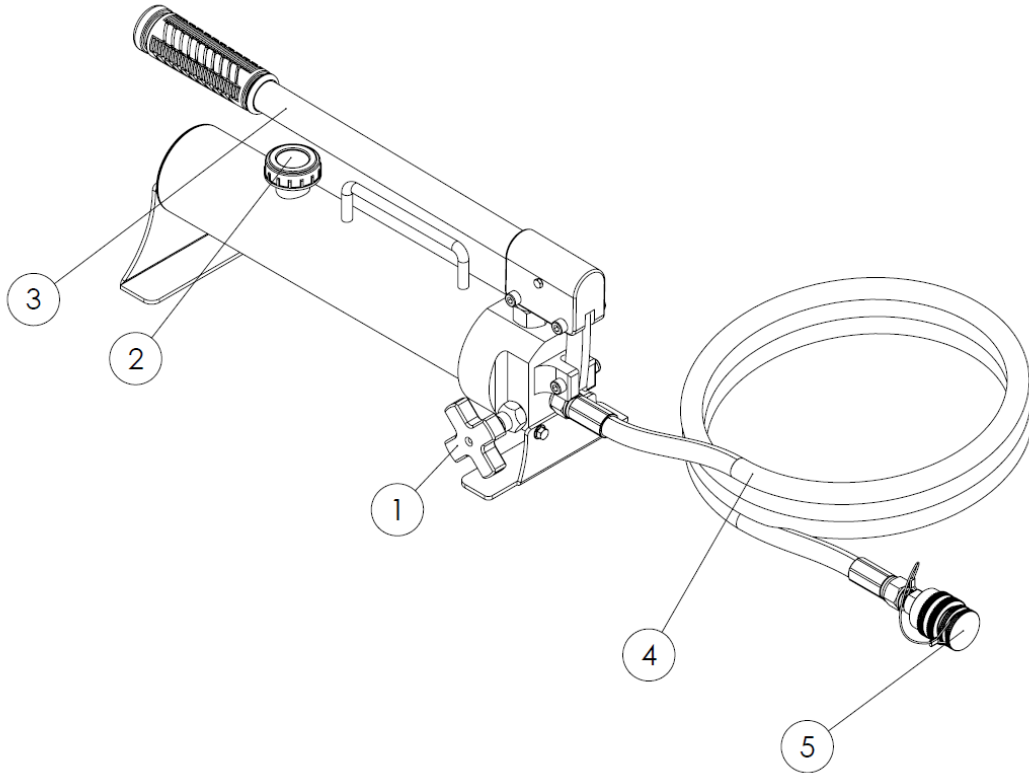

1-BASINÇ VANASI: KALDIRMA ANINDA KAPALI(Saat dönme yönünde sıkılı vaziyette.) OLMALIDIR.İNDİRME ANINDA GEVŞETİLMELİ VE YAĞIN DEPOYA GERİ DÖNMESİ SAĞLANMALIDIR.

2-YAĞ DOLDURMA TAPASI

3- BASMA KOLU

4-YÜKSEK BASINÇ HORTUMU : 3 M

5-KAPLİN : UMT 120

2. YAĞ:

JET OIL Ya da FLUID 41 YAĞLARI TAVSİYE EDİLMEKTEDİR.

KESİNLİKLE SKYDROL HİDROLİK YAĞI KULLANILMAMALIDIR.

FARKLI HİDROLİK YAĞLARIN KARIŞTIRILMAMASINA DİKKAT EDİNİZ.

YAĞ TANK HACMİ -2.2 LT

3.KAPASİTE :Pompa max.Basıncı: 4000 PSI

4.GÜVENLİK : KALDIRMA ANINDA YÜK ALTINDA DURULMAMALIDIR.KALDIRMA TAMAMLANDIĞINDA EMNİYET ÖNLEMLERİ ALINMALIDIR.

5. BAKIM :

HAFTALIK : 1.Kaçak Kontrolü: Basınç vanası kapalı ve Kaplin bağlı değilken max. kol kuvvetinde basınç uygulanır ve kaçak kontrolü tüm bağlantılarda yapılır.Test yapıldıktan sonra Basınç vanası gevşetilir ve basınç sıfırlanır.2.Depo Yağ seviyesi kontrolü:Yağ seviyesi en üst seviyede olmalıdır.Yağ seviyesinin en alt seviyenin altına düşmesi durumunda sistem arıza yapar.

YILLIK : Üretici firmaya gönderilir.

6. YEDEL PARÇA LİSTESİ

Basınç vanası (komple set) : UMT 114-1

Yağ doldurma tapası : UMT 114-2

Basma Kolu : UMT 114-3

Yüksek basınç hortumu (3m) : UMT 114-4

Kaplin : UMT 120